

Quick Start Guide
快速操作指南

DS600



Copyright © 2023 Hobby Model Technology co.,ltd



Charge

Vitesse constante (gâchette)

Étapes d'appairage du code

A. Tout d'abord, allumez le récepteur ;

B. Appuyez à nouveau sur le bouton **【 BING 】** du récepteur ; C. Enfin, allumez l'émetteur.

※ Statut du voyant du récepteur :

- **【Le voyant du récepteur clignote lentement sans signal】**
- **【Le voyant du récepteur clignote (rapidement) et l'appairage des fréquences est en cours】**
- **【Le voyant du récepteur reste allumé et connecté】**

Protection contre la perte de contrôle (Failsafe)

1. Description de la fonction La protection contre la perte de contrôle est une fonction qui protège le canal de l'accélérateur (les gaz) lorsque le récepteur ne peut pas recevoir de signal ; lorsque le récepteur reçoit un signal de l'émetteur, le canal de l'accélérateur s'exécute à la valeur par défaut ou à la valeur définie.

2. Méthode de configuration

A. Avant la configuration, effectuez avec succès l'appairage du code entre l'émetteur et le récepteur ;

B. Éteignez d'abord la télécommande ;

C. Maintenez enfoncé le bouton **【 OK 】** en premier, puis allumez l'interrupteur d'alimentation de la télécommande ; l'écran de la télécommande clignotera et sera accompagné d'un signal sonore, indiquant l'entrée dans l'état de configuration ;

D. À ce stade, le canal de l'accélérateur peut être configuré pour la protection contre l'emballement ;

E. Après la configuration, appuyez à nouveau sur le bouton **【 OK 】** pour quitter.

Vitesse constante (Régulateur de vitesse)

Méthode de configuration

A. Appuyez sur le bouton **【 OK 】** de la télécommande pour ajuster la vitesse de l'accélérateur ;

B. Poussez le levier de l'accélérateur vers l'avant pour augmenter la vitesse d'une valeur constante de 10 à chaque fois, et un signal sonore « bip » retentit à chaque augmentation ; Le levier de l'accélérateur est réduit d'une vitesse constante de 10 à chaque fois, et un signal sonore « bip » retentit à chaque réduction.

Contrôle hybride (Mixage)

1. Description de la fonction

La télécommande dispose de deux modes de contrôle hybride : le contrôle hybride des canaux 1/2 et le contrôle hybride des canaux 3/4. L'activation et la désactivation du contrôle hybride sont obtenues par une combinaison de touches, et des icônes d'indication correspondantes apparaîtront sur l'écran.

2. Méthode de configuration

A. Assurez-vous que la télécommande est éteinte ;

B. Maintenez enfoncé le bouton du canal **【 3 】** de la télécommande en premier, puis allumez l'interrupteur d'alimentation de la télécommande ;

- **【L'icône d'affichage ① représente : le mode de contrôle hybride des canaux 1/2】**
- **【L'icône d'affichage ② représente : le mode de contrôle hybride des canaux 3/4】**

【Note : Le basculement du mode de contrôle mixte s'effectue de manière cyclique en répétant cette étape】

Inversion des canaux (Channel Reverse)

1. Description de la fonction Cette télécommande permet de configurer le sens de rotation (inversion) du canal 1 et du canal 2 dans les deux directions.

2. Méthode de configuration

A. Assurez-vous que la télécommande est éteinte ;

B. Maintenez enfoncé le bouton du canal **【 4 】** de la télécommande en premier, puis allumez l'interrupteur d'alimentation de la télécommande ;

C. Actionnez le joystick du canal 1 ou du canal 2 (dans n'importe quelle direction) pour basculer entre les positions positive (normale) et négative (inversée) du canal correspondant. L'écran clignotera pendant le processus de changement de canal.

【Note : Un seul canal à la fois peut être configuré dans les directions positives et négative】

Réglage du gouvernail (Rudder setting)

1. Description de la fonction

La course de chaque canal de la télécommande peut être ajustée.

2. Méthode de configuration

- A. Télécommande à l'état éteint ;
- B. Maintenez d'abord enfoncée la touche de canal **【 5 】** de la télécommande, puis allumez l'interrupteur d'alimentation de la télécommande ;
- C. En appuyant sur le bouton de canal correspondant pour ajuster la valeur de la course de ce canal, le processus de réglage permet d'observer la valeur de la course du gouvernail en temps réel ;
- D. Appuyez longuement sur la touche de canal **【 5 】** pour quitter la configuration.

【Note : La valeur de course par défaut est au maximum, et il y a 10 paliers entre la valeur de course maximale et la valeur de course minimale, qui peuvent être ajustés de manière cyclique.】

Fonction de verrouillage (Locking function)

1. Description de la fonction

Pour éviter les erreurs de manipulation, la télécommande peut verrouiller les touches de réglage fin (trim) du canal 1 et du canal 2.

2. Méthode de configuration

- A. Télécommande à l'état éteint ;
- B. Maintenez d'abord enfoncé le bouton de canal **【 6 】** de la télécommande, puis allumez l'interrupteur d'alimentation de la télécommande ;
- C. Les manipulations d'activation et de désactivation du verrouillage sont identiques, et des icônes d'indication apparaîtront sur l'écran d'affichage.

Arrêt automatique (Automatic shutdown)

1. Description de la fonction

Pour éviter d'oublier d'éteindre l'appareil, la télécommande passe en état d'arrêt après 15 minutes sans aucune opération, et un signal sonore retentit 1 minute avant l'extinction.

Description de la batterie (Battery Description)

1. Instructions d'utilisation

A. Batterie intégrée à la télécommande : batterie au lithium de 1200mAh avec fonction de charge, veuillez choisir un chargeur de téléphone portable 5V pour la recharge ; veuillez couper l'alimentation pendant le processus de charge. Le port de charge dispose d'un voyant indicateur signalant que la lumière rouge correspond à la charge en cours et la lumière verte à une charge complète.

Paramètres (Parameter)

| Paramètre | Valeur |
|-----------------------------|------------------------|
| Modèle | DS600 |
| Type de modèle | Voiture / Ferry / Tank |
| Canaux | 6 |
| Plage de fréquences RF | 2.4GHZ ISM |
| Puissance RF (Consommation) | ≈90MA |
| Modulation | GFSK |
| Étalement de spectre | FHSS |
| Vitesse de réaction | PWM ≤ 20MS |
| Distance RF | Au sol ≈ 300m |
| Sensibilité de réception | -96dbm |
| Résolution des canaux | 4096 |

| Paramètre | Valeur |
|-----------------------|----------|
| Tension de l'émetteur | DC 4V-9V |
| Tension du récepteur | DC 4V-9V |
| Poids brut | 80g |

Paramètres du Récepteur

Mode servo analogique 【Voyant bleu éteint】
 Mode servo numérique 【Voyant bleu allumé】
 【Voyant de mode de servo】

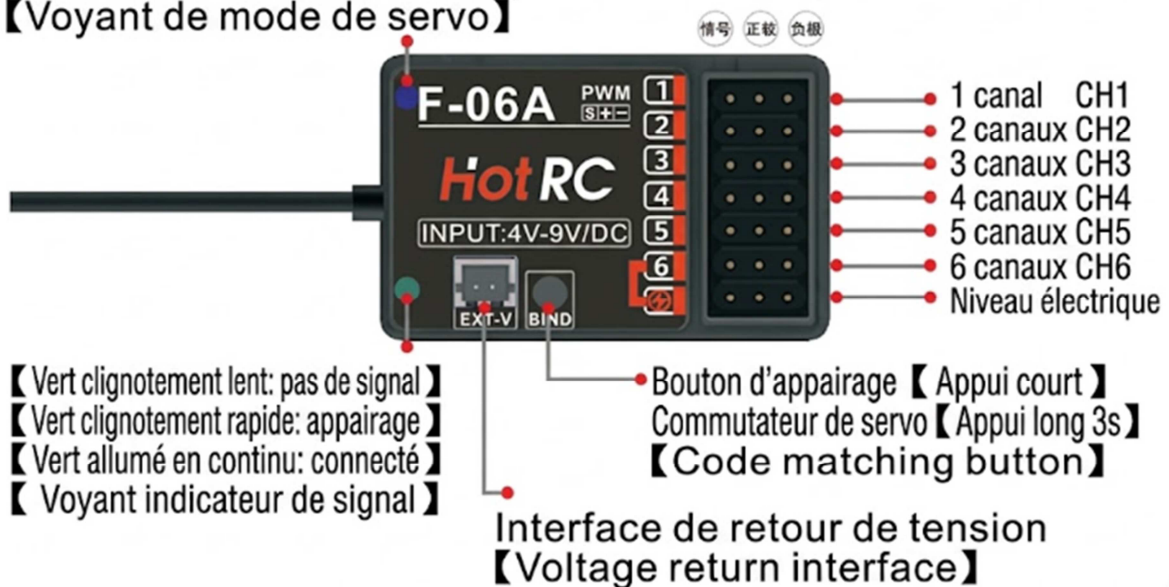

Mode Servo (Servo mode)

1. Appuyez longuement sur le bouton 【BING】 (BIND) pendant 3 secondes, le voyant bleu du récepteur s'allume.

- 【Voyant bleu allumé : mode servo numérique, fréquence de sortie PWM : 333 Hz】
- 【Voyant bleu éteint : mode servo analogique, fréquence de sortie PWM : 50 Hz】

- **【 Largeur d'impulsion du servo numérique : 500 μ s - 2500 μ s 】**
- **【 Largeur d'impulsion du servo analogique : 1000 μ s - 2500 μ s 】**

Remarques (Note)

1. L'antenne du récepteur nécessite une protection spéciale pour éviter toute rupture, et l'emplacement d'installation doit faire attention aux interférences magnétiques !
2. Le récepteur n'a pas subi de traitement d'étanchéité avant de quitter l'usine. Veuillez faire attention à l'imperméabilisation pendant l'utilisation !
3. La tension d'entrée du récepteur ne doit pas dépasser 12V. Utilisez une alimentation régulée pour l'entrée !

Pour plus de détails, veuillez scanner le code ou rechercher : HOTRC



bilibili



YouTube